



**MANUAL DE SERVICIO AL DUEÑO
NO. 05620
INSTRUCCIONES DE INSTALACIÓN, OPERACIÓN Y SERVICIO**

Todos los extintores debe ser instalados, inspeccionados y mantenidos de acuerdo con la norma nacional Asociación de protección contra incendios titulada "extintores portátiles", NFPA-10 y los requisitos de las autoridades locales competentes.

When maintenance is indicated it should be performed by trained persons having proper equipment. Fire extinguishers are pressure vessels and must be treated with respect and handled with care. They are mechanical devices and require periodic maintenance to be sure that they are ready to operate properly and safely. Amerex strongly recommends that the maintenance of portable fire extinguishers be done by a trained professional – your local authorized Amerex Distributor.

Amerex Corporation hace piezas de fábrica originales disponibles para asegurar el adecuado mantenimiento – uso de sustituir piezas comunicados AMEREX de sus obligaciones de garantía. Amerex piezas han mecanizadas las superficies y los subprocesos que se fabrican con tolerancias exigentes. Juntas tóricas, mangueras, boquillas y todas las partes metálicas cumplen con especificaciones precisas y están sometidas a múltiples inspecciones internas y las pruebas de aceptación. Hay que sustituir piezas disponibles que pueden ser etiquetadas incorrectamente como UL componentes, algunos se anuncian como Amerex tipo. Ninguno de estos requisitos de UL y todos ellos anularán la garantía de extintor Amerex y UL listado. NO SUSTITUYA.

**RECARGAR EL EXTINGUIDOR DE FUEGO
INMEDIATAMENTE DESPUÉS DE SER USADO**

REFERENCES IN THIS MANUAL:
NFPA-10 Portable Fire Extinguishers

CGA C-1 Methods for Hydrostatic Testing of Compressed Gas Cylinders
CGA C-6 Standard for Visual Inspection of Compressed Gas Cylinders

AVAILABLE FROM:
National Fire Protection Association
1 Batterymarch Park, P.O, Box 9101
Quincy, MA 02269-9101

Compressed Gas Association, Inc.
4221 Walney Road, 5th Floor
Chantilly, VA 20151-2923

AMEREX CORPORATION – P.O. BOX 81 – TRUSSVILLE, ALABAMA 35173-0081
Phone: 205/655-3271 Fax: 800/654-5980

Correo electrónico: sales@amerex-fire.com Internet: <http://www.amerex-fire.com>

Impreso en los E.U.

0M05620A Rev.03/11

**EXTINTOR DE FUEGO RODANTE CLASE D
MODELO 680 150 LB. CLASE D (CLORURO DE SODIO)
MODELO 681 250 LB. CLASE D (COBRE)**

INTRODUCCIÓN

ESTE MANUAL SE ADJUNTA A CADA EXTINTOR NUEVO SALE DE FÁBRICA. CONTIENE INFORMACIÓN VALIOSA QUE DEBE SER ESTUDIADA POR TODOS AQUELLOS QUE SE USO O SERVICIO DEL EXTINTOR. EL MANUAL DEBE ALMACENARSE EN UN LUGAR CONVENIENTE PARA UNA FÁCIL REFERENCIA.

PREPARANDO SU EXTINTOR NUEVO PARA SER USADO

ADVERTENCIA: ESTE EXTINTOR ES ENVIADO DE LA FABRICA VACÍO. DESPUÉS DE LAS PREPARACIONES INICIALES, SEGUIR CUIDADOSAMENTE LA INSTRUCCIONES DE RECARGA ANTES DE PONERLO EN SERVICIO.

1. Retire todos los envoltorios, correas y Pernos que vienen con el extintor. Examinar que el extintor no haya recibido ningún daño durante su transporte..
2. Revise para asegurarse de que ha recibido la recarga correcta de clase D polvo y tubo de extensión que se empaquetan con el extintor.
3. Llene el extintor siguiendo cuidadosamente las instrucciones de recarga.
4. Retire la tapa del envío protectora argón del cilindro. Guardar la tapa como se debe instalar siempre que un cilindro cargado argón es transportado. Retire el pasador de anillo (envío) temporal e instale el pasador de anillo grande.
5. Instale un nuevo sello de seguridad. Revise la presión del cilindro de argón. El medidor debe leer aproximadamente 2015 psig (13,9 mPa) a 70 ° f (21 ° c) temperatura ambiente. Consulte a la "Guía de solución de problemas" para los márgenes de presión y temperatura. El sello de seguridad debe estar intacto.
6. Eliminar (y guardar) el tapón de venteo de seguridad instalado en todas las válvulas nitrógeno del mango "T". Conecte la manguera de suministro de nitrógeno firmemente a la válvula del cilindro de nitrógeno. Asegúrese de que hay no hay dobleces en la manguera.
7. Desconecte la manguera de descarga de la botella de agente. Asegúrese que la manguera y la boquilla estén tapadas y que el sello contra la humedad es intacto y debidamente asentados en el cilindro de agente de descarga apropiado. Vuelva a conectar la manguera al cilindro de agente y con la boquilla en la posición cerrada (adelante), colóquelo en la bandeja de almacenamiento. (Ver página 7)
8. Anote la fecha en que la unidad está siendo puesta en servicio en la etiqueta de inspección y fije el extintor.
9. Remover la etiqueta de precaución (que dice no recargado).

INSTALACIÓN

ADVERTENCIA: EL EXTINTOR DE CLASE D MODELO 680 HA SIDO PROBADO Y APROBADO PARA FUEGOS DE CLASE D CON MAGNESIO, SODIO, POTASIO O ALEACIONES DE POTASIO SOLAMENTE. EL EXTINTOR DE CLASE D MODELO 681 HA SIDO PROBADO Y APROBADO PARA FUEGOS DE CLASE D QUE IMPLICAN LITIO SOLAMENTE. NO USE CUALQUIER EXTINTOR DE CLASE A, B O C FUEGOS!

Do not place this extinguisher close to a potential fire hazard. Amerex recommends location no less than a 20 foot distance from the hazard while leaving an unobstructed access. Avoid placing it in an extremely hot or cold place. The operational temperature range for this extinguisher is -40°F to +120°F (-40°C to +49°C). The extinguisher should be adequately protected if temperatures outside of this range are anticipated. Keep the extinguisher clean and free from dirt, ice, chemicals and any contaminants that may interfere with its proper operation. **DO NOT FUNCTIONALLY TEST THIS FIRE EXTINGUISHER.** (Testing or any use may cause the extinguisher to gradually lose pressure over a period of time and make the extinguisher ineffective.)

OPERACIÓN

NOTA: Las Personas que vayan a usar este extintor deben recibir capacitación para iniciar su funcionamiento y la técnica de incendios adecuado. Familiarizar a todo el personal con esta información antes de que ocurra una emergencia.

1. Mueva el extintor para dentro aproximadamente 25 pies del sitio del fuego y mantenga el extintor en posición vertical. Retire el pasador de anillo (seguridad) y tire de la manija de "T" para abrir la válvula del cilindro de argón. Esto Presurizará el extintor.
2. Remueva la boquilla, y con la palanca de la boquilla en posición cerrada, hale la manguera.

3. Start back 15 feet from the fire and aim at base of fire nearest you. **WHEN USING THE WAND APPLICATOR START BACK 6 FEET FROM THE FIRE.**
4. Hold hose and nozzle firmly and be prepared for discharge recoil. Open nozzle by pulling the handle fully toward you. Slowly sweep side to side across the base of the fire and past both edges. Progressively follow up until the fire is extinguished.

TIEMPO DE DESCARGA (APROXIMADAMENTE)
Modelo 680 – 80 Segundos Modelo 681 – 120 Segundos
RANGO EFECTIVO DE DISPARO DEL AGENTE
Con Boquilla (ambas Unidades) – 20 a 30 pies
Con el aplicador (ambas unidades) – 4 a 8 pies
LARGO DE LA MANGUERA – 25 PIES

RECARGAR EL EXTINTOR DE FUEGO INMEDIATAMENTE DESPUÉS DE SU USO

APAGARLO

1. After making sure that the fire has been completely extinguished, close the nozzle valve and then close the "T" handle argon cylinder valve. Wheeled Extinguisher – Tip over until it rests on both wheels and handle (in this position much of the remaining chemical will stay in the cylinder). Stationary Extinguisher – see instructions below.
2. Open the nozzle valve slowly to clear the hose of any remaining pressure and chemical (be prepared for recoil and discharge of agent).
WARNING: MAKE SURE THAT ALL PRESSURE HAS ESCAPED BEFORE ANY FURTHER DISASSEMBLY.
3. Stand unit upright after complete depressurization.
 NOTE: Nitrogen pressure in the agent cylinder cannot escape through a disconnected nitrogen hose assembly due to a check valve in the system. **Always be careful when removing the fill cap.**
4. Coil the extinguisher hose onto the storage rack and position the nozzle onto the mount in preparation for transport to the recharge location.

ADVERTENCIA: NO TRANSPORTAR UN CILINDRO DE ARGON SIN HABERLE INSTALADO DE NUEVA LA TAPA PROTECTORA PARA TRANSPORTARLO.

VENTILANDO EL DISPOSITIVO

(Standard en todos Extinguidores Estacionarios, Opcional en todos los Extinguidores Rodantes)

A venting device has been installed on all stationary extinguishers to provide a means of safely and easily relieving residual argon pressure from the agent cylinder while utilizing the same pressure to evacuate or "blow down" the hose.

OPERACION – After the fire has been successfully extinguished and it has been determined that it is completely out:

1. Confirm that the nozzle lever is in the CLOSED position.
2. Close the argon valve (move "T" handle to CLOSED position)
3. Remove ring pin and CLOSE agent cylinder valve (Valve A in Fig. 1) to prevent further chemical from entering the hose.
4. Remove ring pin and OPEN pressure vent valve (Valve B in Fig. 1) to allow argon gas to by-pass the chemical and pressurize the hose.
5. Open discharge nozzle to vent all residual chemical and nitrogen gas pressure.
6. Re-open nitrogen valve if additional pressure is required.
7. When recharging this unit, reset agent cylinder and vent valves, install ring pins and lockwire seals.

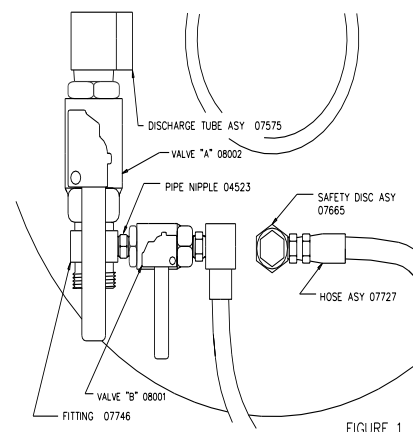

FIGURE 1

CUIDADO: LAS MANIGUETAS DE APAGADO DE LA VÁLVULA DEBEN DE ESTAR EN LA POSICIÓN MOSTRADA CUANDO EL EXTINTOR ESTÁ EN OPERATION.

AMEREX CORPORATION NO OFRECE SERVICIO, MANTENIMIENTO NI RECARGA NINGÚN EXTINTOR DE FUEGO. ESTE MANUAL HA SIDO PUBLICADO COMO UNA GUÍA PARA AYUDAR AL PERSONAL DESERVICIO CALIFICADO SOLAMENTE EN LA INSPECCIÓN, MANTENIMIENTO Y RECARGA DE EXTINTORES AMEREX. NINGÚN MANUAL DE INSTRUCCIONES PODRÁ ANTICIPAR TODOS LOS MALFUNCIONAMIENTOS POSIBLES QUE SE PUEDEN CONFRONTAR DURANTE EL SERVICIO DE LOS EXTINTORES. POSIBLEMENTE DEBIDO A QUE EL SERVICIO HECHO ANTERIORMENTE A ESTE EQUIPO NO HAYA SIDO EL PROPIO, ES SUMAMENTE IMPORTANTE QUE TODAS LAS ADVERTENCIAS, PRECAUCIONES Y NOTAS MENCIONADAS EN ESTE MANUAL SEAN CUIDADOSAMENTE OBSERVADAS. NO SEGUIR ESTAS INSTRUCCIONES AL PIE DE LA LETRA PUEDE RESULTAR EN SERIOS DAÑOS.

AMEREX NO ASUME NINGUNA RESPONSABILIDAD POR UN MAL SERVICIO DE MANTENIMIENTO Y RECARGA DE SUS EXTINTORES PUBLICANDO EN ESTE MANUAL.

INSPECCIONANDO EL EXTINGUIDOR

NFPA 10 - Este extintor debe inspeccionarse a intervalos regulares (mensual o más a menudo si las circunstancias lo requieren) para asegurarse de que está listo para su uso. Inspección es un "chequeo rápido" deberá hacerse para saber que el extintor esta listo y completamente recargado. Esto se hace verificando que está en el lugar adecuado, que no lo han activado o jugado con él, y que es obvio que no tiene danos físicos u otra condición que prevenga su operación.

MANTENIMIENTO

El Mantenimiento debe de hacerse por lo menos una vez al año o más frecuentemente si las circunstancias lo requieren. Mantenimiento es un "chequeo completo" del extintor. Su intención es de darle una máxima seguridad que el extintor de fuego va a operar seguro y efectivo. Este incluye una completa examinación de daños físicos o alguna condición que prohíba su operación correcta indicando si es necesario reparar o reemplazar alguna parte. Este revelara si hace falta una prueba hidrostática o si mantenimiento interno es requerido.

NOTA: El juego de Servicio de Manufactura Universal para Extintores Rodantes de Getz se encuentra también disponible para que los requerimientos de mantenimiento y funcionamiento dictados por la NFPA-10 puedan hacerse.

MANTENIMIENTO – PROCEDIMIENTOS DE SERVICIO

ADVERTENCIA: ANTES DE COMENZAR A SERVIR EL CILINDRO CON EL AGENTE EXTINTOR ASEGURARSE QUE NO ESTE PRESURIZADO. ESTE PROCESO DEBE DE HACERSE CON EL EXTINTOR PARADO Y EN UNA SUPERFICIE NIVELADA.

1. Limpie el extintor para eliminar la suciedad, grasa o materiales extraños. Asegúrese de que la placa de identificación de las instrucciones están fijadas de manera segura y son legibles. Inspeccione que los cilindros no tienen corrosión, abrasión, golpes o daños en la soldadura. Realice la prueba hidrostática para comprobar algún daño de acuerdo con las instrucciones que se encuentran en CGA C-1 and C-6 y NFPA 10.
2. Inspeccione si el extintor presenta daños, faltantes o piezas que necesitan ser reemplazadas. Una Inspección cuidadosa deberá hacerse para estar seguros que no hay rotura, corrosión o ningún daño. SOLAMENTE PARTES FABRICADAS POR AMEREX PUEDEN SER USADAS COMO REEMPLAZOS.
3. Chequear la fecha de manufactura impresa en la etiqueta del extintor (name plate) o en la parte de arriba del cilindro. El cilindro del agente, ensamblado de la manguera de descarga y la manguera suministradora del nitrógeno deben de probadas hidrostáticamente cada 12 años. Prueba de Presión.
 - a. Cilindro del Agente – 500 psi (3447 kPa)
 - b. Ensamblado de la Manguera – 300 psi (2068 kPa)
 - c. Manguera de Suministro del Argón– 3000 psi (20,682 kPa)
4. Chequear la fecha de la prueba hidrostática en la corona del cilindro de argón. El cilindro de Argón debe de estar aprobado de acuerdo con las regulaciones del DOT.
5. Chequear el manómetro del cilindro de Argon. Si la presión es menor de 1700 psig (11.7 mPa) re presurizar el cilindro a 2015 psig (13.9 mPa) o reemplazarlo. Un manómetro con baja presión puede indicar fuga. Chequear por fugas. Una lectura de baja presión en el manómetro también puede resultar por baja temperatura. Ver la tabla de Temperatura/presión relación en la guía de solución de los problemas. Chequear el indicador en la válvula de argón (lockwire seal) y reemplazar si es necesario.
6. Extintores rodantes – Inspeccionar las ruedas para asegurarse que rotan libremente. Lubricarlas si es necesario.

ADVERTENCIA: THE FOLLOWING STEPS SHOULD ONLY BE PERFORMED BY PROFESSIONALLY TRAINED AND QUALIFIED SERVICE PERSONNEL THOROUGHLY FAMILIAR WITH INDUSTRY SERVICE PROCEDURES AND SAFETY PRECAUTIONS AND HAVING THE NECESSARY EQUIPMENT TO PERFORM THE SERVICE PROPERLY. ALL EXTINGUISHER AND SERVICE EQUIPMENT COMPONENTS, FITTINGS AND ADAPTERS MUST BE IN GOOD CONDITION AND PROPERLY CONNECTED.

1. Disconnect the regulator from the agent cylinder. Visually examine the regulator and high pressure hose for signs of damage, corrosion or deterioration. To perform the regulator static pressure, dead set and minimum pressure flow rate checks:
 - a. Connect the proper service kit Adapter to the low pressure outlet port of the regulator.
 - b. Connect the service kit Hose Assembly and Flow Chamber to the regulator low pressure port adapter.
2. Make sure all service kit connections are secure and that the kit flow chamber is CLOSED. Check the argon cylinder pressure to ensure that it is within the acceptable operating range. Hold the kit flow chamber in one hand and slowly open the argon cylinder (with either "T" handle operating lever or by turning the handwheel if so equipped). Observe flow chamber pressure reading to see if it is within the recommended static dead set pressure parameters for the Models 680 & 681 regulator listed below.

Tipo de Regulador – Victor
Presión de Estática – 120 ±10psi
Mínimo Flujo de Presión – 110 psi mínimo

ADVERTENCIA: IF THE PRESSURE READING EXCEEDS THE GIVEN PARAMETERS, QUICKLY CLOSE THE ARGON CYLINDER "T" HANDLE OR HANDWHEEL VALVE AND VENT THE PRESSURE BY OPENING THE FLOW CHAMBER BALL VALVE. REGULATORS CANNOT BE FIELD ADJUSTED. THEY MUST BE REPLACED IF FOUND TO BE OUT OF TOLERANCE.

3. Observe the proper regulator static dead set pressure for a minimum of one minute, then fully open the flow chamber valve for 1-2 seconds. Observe the pressure reading to ensure that the flow pressure does not drop below the minimum specified. Close the argon cylinder valve after the test and vent the flow chamber pressure by opening the flow chamber valve.

Note: Prior to performing the minimum flow check, make sure that the argon cylinder valve ("T" handle or handwheel) is FULLY OPEN so that it does not restrict or alter the flow readings.

ADVERTENCIA: ALWAYS OPEN THE SHUTOFF NOZZLE HANDLE SLOWLY. ANY PRESSURE IN THE AGENT CYLINDER WILL CAUSE THE EXTINGUISHER TO DISCHARGE. BE PREPARED FOR A POSSIBLE DISCHARGE AND NOZZLE RECOIL. ANY EVIDENCE OF AGENT IN THE NOZZLE INDICATES THAT THE UNIT MAY HAVE BEEN USED AND THE USE NOT REPORTED.

4. Disconnect the discharge hose from the agent cylinder. Check the couplings, hose and hose gaskets for damage or deterioration – replace as necessary.
5. **To perform an operational integrity check on the discharge hose and nozzle combination:**
 - a. Connect the test kit hose adapter to the female end of the discharge hose.
 - b. Close the discharge nozzle shut-off lever and **properly secure it.**
 - c. Connect a properly regulated and verified argon pressure source, set to the extinguisher operating pressure (110-130 psi) to the test kit hose adapter.
 - d. Slowly pressurize the discharge hose/nozzle assembly to the extinguisher operating pressure and check for leaks or distortion.
 - e. Operate the nozzle lever to ensure proper operation and to clear the hose of any obstructions. If hose is obstructed - refer to Troubleshooting Guide.
 - f. Close the argon pressure source and slowly relieve remaining pressure by fully operating the nozzle lever.
6. Remove the agent cylinder cap and examine it closely for any signs of damage, cracks or thread wear. Clean the agent cylinder fill cap threads and thread vent port on the cap with a stiff bristle nylon brush. Remove the fill cap gasket and check for wear, cracks or tears – replace if necessary. Lightly lubricate the gasket with Visilox and reinstall.

7. Examine the dry powder agent for proper type and condition. Replace chemical that is contaminated, caked or other than the type indicated on the nameplate (label). Do not trust the height of the chemical in the cylinder when determining agent fill. Dry powder settles and the only true indication of agent fill is to weigh the extinguisher and compare with the weight indicated on the nameplate (label).
8. Place the service kit Vent Spacer on top of the agent cylinder fill opening collar. Check again to see that the fill cap thread vent is clean and that the agent fill cap gasket is in place. Install the agent fill cap securely over the vent spacer.

CUIDADO: (PASO 15) The agent cylinder cap threads must be clear and the cap securely installed onto the vent spacer and agent cylinder to allow pressure to slowly vent after performing the siphon tube clearing and gas tube integrity checks.

9. To perform a siphon tube clearing and gas tube integrity check:
 - a. Remove the service kit Agent Hose Adapter from the discharge hose assembly and install it securely onto the agent cylinder siphon tube outlet.
 - b. Using a regulated argon pressure source set to the extinguisher operating pressure (110 psi), slowly and briefly pressurize the agent cylinder (**the siphon tube should be clear within a couple of seconds and the agent cylinder pressure slowly vent from the fill cap thread vent**). Pressure and/or dry chemical agent leaks from the gas tube inlet port (where the hose connects) will indicate a defective gas tube and will require that the agent cylinder be emptied and the gas tube replaced.
 - c. Close the argon pressure source and allow all pressure to slowly vent from the thread vent port on the fill cap.
 - d. **AFTER ALL PRESSURE HAS BEEN RELIEVED, SLOWLY OPEN THE FILL CAP AND REMOVE THE TEST KIT VENT SPACER.**
 - e. Re-examine the agent to determine if any obstructions were cleared from the siphon tube and have risen to the surface.
 - f. Clean the fill cap and agent cylinder thread surfaces. Securely install the fill cap gasket and fill cap.
10. Disconnect the service kit quick connector adapter from the low pressure port of the regulator and reinstall the regulator securely to the agent cylinder.
11. Disconnect the high pressure hose from the argon cylinder valve. Securely install the service kit Argon/Nitrogen Cylinder Pressure Check Gauge Assembly to the argon cylinder valve outlet and verify the indicated cylinder gauge pressure. Argon pressure should conform to the temperature correction chart provided in the Troubleshooting section of this manual. Close the argon cylinder valve and disconnect the Pressure Check Gauge Assembly.

ADVERTENCIA: IF THE ARGON CYLINDER VALVE HAS A "T" HANDLE QUICK OPENING OR A HANDWHEEL QUICK OPENING TRIP RELEASE, THE SAFETY VENT PLUG SHIPPED WITH THE EXTINGUISHER, OR THE TEST KIT SAFETY VENT PLUG MUST BE INSTALLED TO PROTECT SERVICE PERSONNEL FROM A HIGH VELOCITY DISCHARGE IN CASE THE LEVER IS ACCIDENTALLY OPENED.

12. Install a new Amerex Moisture Seal per instructions in the package. Securely connect the discharge hose to the extinguisher. **When assembling the hose to the agent cylinder or nozzle to the hose, tighten the coupling ¼ turn after contacting the hose gasket.**
13. Coil the hose on to the extinguisher hose rack using the Reverse Loop Procedure (see instructions in this manual). Install shut-off nozzle (and/or extension wand) with the lever in the Closed (forward) position into the nozzle mount.
14. Remove the safety vent plug from the argon cylinder. Reconnect the high pressure hose securely to the argon cylinder valve. Wipe the extinguisher clean. Record service data on the inspection tag according to NFPA-10 requirements and attach to extinguisher. Return extinguisher to its proper location.

RECARGA

NFPA 10 – Recarga es el reemplazo del agente extintor y también incluye el propulsor de este tipo de extintor.

WARNING: ANTES DE INTENTAR RECARGAR ESTE EXTINTOR SE DEBE DE DESPRESURIZA COMPLETAMENTE. HAY UNA VÁLVULA DE RETENCIÓN EN EL SISTEMA QUE IMPIDE QUE LA PRESIÓN DE ARGÓN ESCAPANDO DEL CILINDRO DEL AGENTE CUANDO SE DESCONECTE LA MANGUERA DE ARGÓN. EL CILINDRO DE AGENTE PUEDE ESTAR PRESURIZADO AUNQUE SIN PRESIÓN SE ESCAPA DE LA CONEXIÓN DEL CILINDRO DEL ARGÓN.

PROCEDIMIENTOS PARA LA RECARGA

1. Para despresurizar:
 - a. Cerrar la válvula del cilindro de Argon.
 - b. Carefully tip extinguisher over until it rests on both wheels and handle. (In this position much of the agent will remain in the cylinder).
 - c. Open nozzle valve slowly to clear hose of any remaining pressure and chemical (be prepared for a recoil and discharge of agent).
 - d. **Insure that all pressure has escaped before further disassembly.**
 - e. Stand extinguisher upright after complete depressurization.
2. Carefully remove the fill cap. Detach discharge hose from the agent cylinder and the nozzle assembly from the hose. Blow out any chemical remaining in the hose. While performing this procedure, all parts and seals should be cleaned, inspected and replaced where necessary.
3. Inspect the cylinder interior following CGA visual Inspection Standard, Pamphlet C-6.
4. Perform Maintenance-Service Procedures 1 through 3, 6 and 7. All parts should be inspected, clean and replaced if necessary. Replace the valve stem.
5. Detach hose from argon cylinder, install the shipping cap, unscrew the wing nuts and remove the argon cylinder from the extinguisher.
6. Fill the agent cylinder with the proper amount of Amerex Class D Powder (Model 680 – capacity 150 lbs, Super D (Sodium Chloride) or Model 681 – capacity 250 lbs. Copper). Lubricate the fill cap gasket. Install the fill cap and tighten securely.

ADVERTENCIA: NO RELLENE EL EXTINTOR. ESTO PUEDE CAUSAR UN MAL FUNCIONAMIENTO. NO MIX LOS TIPOS DE AGENTES. ESTO PUEDE CAUSAR UNA PRESIÓN PELIGROSA Y REDUCIR LA EFECTIVIDAD DE EXTINCIÓN.

7. Install the 110 ft³ argon cylinder (pressurized to 2015 psi), remove the shipping cap, remove temporary ring (shipping) pin, and install large ring pin and lockwire seal – "T" quick release valve. Place argon cylinder on the extinguisher, tighten nuts securely and attach the argon hose. The ring pin and lockwire seal ("T" handle valve) or lead wire seal (handwheel valve) must be in place.
8. Reattach the hose to the extinguisher (tighten hand tight plus a ¼ turn). Properly coil the hose onto the storage rack. Reattach the shutoff nozzle firmly to the hose and store it in the mount with the shutoff lever in the **closed** (forward) position.
9. Record the service date on the inspection tag and place the extinguisher in its proper location.

GUÍA PARA SOLUCIÓN DE LOS PROBLEMAS

ADVERTENCIA: ANTES DE COMENZAR A CORREGIR CUALQUIER PROBLEMA DE FUGA, ESTAR SEGURO QUE EL CILINDRO DEL EXTINTOR ESTA COMPLETAMENTE DESPRESURIZADO. SIEMPRE USAR MUCHA PRECAUCIÓN CUANDO ABRA LA BOQUILLA O CUALQUIER OTRA CONEXIÓN YA QUE A LA VEZ QUE LA VÁLVULA DEL CILINDRO DE NITRÓGENO SE SIENTA PUEDE HABER PRESURIZADO EL CONTENEDOR DEL AGENTE- REFERIRSE A LOS PROCEDIMIENTOS DEL APROPIADO MÉTODO DE DESPRESURIZACIÓN.

| | PROBLEMA | ACCIÓN CORRECTIVA |
|----|---|--|
| 1. | El manómetro de Argón del cilindro lee alto o bajo | Temperatura puede haber afectado su lectura Temperatura (F) 35° 70° 120° Temperatura (C) 2° 21° 49° Presión Recomendada psig 1880 2015 2200 mPa 13.0 13.9 15.2 Mínima Presión psig 1590 1700 1900 mPa 11.0 11.7 13.1 NO ACCIÓN CORRECTIVA ES REQUERIDA SI LOS PERÍMETROS DE LA PRESIÓN CONCUERDAN CON LOS DADOS AQUÍ. |
| 2. | La presión del Argón está muy baja. La válvula está cerrada. El sello está intacto. El cilindro del agente de Argón esta presurizado. | Válvula se asentó y tiene fugas y ha presurizado el cilindro del agente. Seguir los Procedimientos de la Recarga y servicio. |
| 3. | La presión del Argón está muy baja. Válvula está cerrada. El sello está intacto. No se observa presión en el cilindro del agente. | Fuga en la válvula del Argón u otra que no sea la el sello. Reemplazar con cilindro de Argón cargado apropiadamente. |
| 4. | La boquilla no se mueve libre o fácil. | Desarmarla limpiarla y lubricarla. |
| 5. | No se puede quitar la tapa del cilindro del agente. | El cilindro del agente debe de estar presurizado. No hacer más intento de remover la tapa hasta que este sea chequeado. Ver el procedimiento de recarga para la presurización adecuada. |
| 6. | Manguera del Argón cuarteada o partida. | Reemplazar el ensamble de la manguera |
| 7. | Agente Químico y presión presenta fuga a través del ensamble del disco de seguridad. | Inspeccionar que este apretado o dañado. Apretar si es necesario. NOTA: Solamente apretar la tuerca hexagonal más grande en el ensamblado. La tuerca redonda pequeña que tiene los huecos viene de fábrica con un torque específico. No atente ajustar. Si se daña or rompe reemplazarla con un ensamble completo del disco de seguridad. |



1

Conecte la manguera de acoplamiento a la salida en el extintor. Poner la manguera directamente en el suelo a su longitud completa de 25 pies. Empiece el primer lazo regular en sentido anti horario colocándolo entre los soportes laterales y sobre el soporte superior.



2

El segundo lazo es un vuelta inversa. Cunte que la manguera pasa detrás de la banda en este lazo inverso. **Si se siguen las instrucciones, se desenrollara la manguera sin torceduras.**



3

La siguiente vuelta es un lazo regular "manguera en el frente". Y los lazos sucesivos se alternan: invertir, delante, marcha atrás, etc. para seis lazos completo.



4

Ajuste los lazos para que la varita de la boquilla o extensión encaje en el montaje de la boquilla. Los lazos deben de ser hechos todos aproximadamente del mismo tamaño.



LISTADO DE PARTES para 150/250 lb. Class D 110 Cu. Ft. Cilindro de Argon Modelos de Extintores Rodantes

680 – 150 lb. Sodium Chloride
681 – 250 lb. Copper

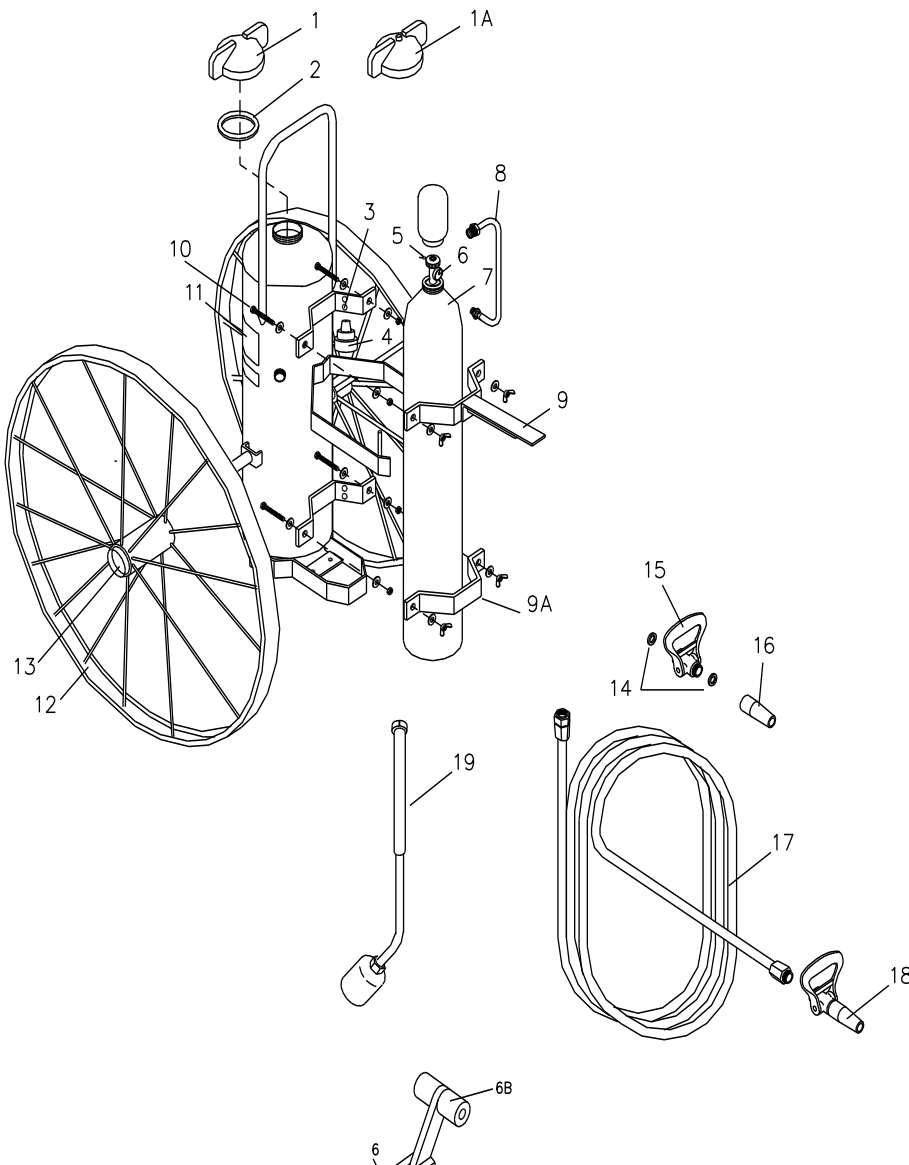

| Item No. | Part No. | Description | Std. Pkg. |
|----------|----------|---|-----------|
| 1 | 06993 | Cap, Agent Cylinder | 1 |
| 1A | 12576 | Cap, Agent Cylinder w/Pressure Indicator | 1 |
| 2 | 02272 | Gasket, Cap | 1 |
| 3 | 13958 | Bumper, Rubber | 12 |
| 4 | 10915 | Argon Pressure Regulator | 1 |
| 5 | 01387 | Lockwire Seal (yellow) | 500 |
| 6 | 12467 | Argon Valve with Gauge ("T" Handle Quick Release) | 1 |
| 6A | 16516 | Safety Disc Assembly | 1 |
| 6B | 06373 | Valve Lever ("T" Handle-Complete) | 1 |
| 6C | 10213 | Gauge – 3000 psi | 1 |
| 6D | 09897 | Valve Stem Assembly | 6 |
| 6E | 00501 | Spring | 6 |
| 6F | 09627 | Retainer | 1 |
| 7 | 10904 | Argon Cylinder (110 cu.ft.)-Charged with Cap | 1 |
| 8 | 02234 | Argon Hose Assembly | 1 |
| 9 | 10906 | Retaining Strap w/Hose Hanger | 1 |
| 9A | 11020 | Retaining Strap (Bottom) – Argon Cylinder | 1 |
| 10 | 16483 | Bolt, Washer & Wing Nut | 1 |
| 11 | 10910 | Pictogram – 680, 681 | 1 |
| 12 | 10917 | Wheel Asy – 36" x 2 1/2" w/rubber tread | 1 |
| 13 | 16984 | Hub Cap – 36" Wheels | 1 |
| 14 | 03877 | Gasket, Hose and Nozzle | 6 |
| 15 | 06279 | Ball Valve Assembly | 1 |
| 16 | 06467 | Nozzle Tip (.312) (Optional) | 1 |
| 17 | 10913 | Hose Asy – 3/4" x 25 ft.) | 1 |
| 18 | 06717 | Ball Valve Assembly | 1 |
| 19 | 09740 | Wand Applicator Assembly | 1 |